

# Suport d'escultura amb decoració vegetal procedent del *forum* de *Mago* (Maó, Menorca)

MIREIA GÓMEZ PONS

Travessia de s'Hort de ses Monges, 10, baixos C, E-07730 Alaior (Illes Balears)  
mireiagomezpons@hotmail.com

ANA GARRIDO ELENA

Institut Català d'Arqueologia Clàssica  
Plaça d'en Rovellat, s/n, E-43003 Tarragona  
agarrido@icac.cat

L'any 2007 es va trobar, en unes excavacions d'urgència a Maó, una peça reutilitzada com a part d'una premsa d'oli o de vi, que anteriorment havia estat utilitzada com a pedestal d'una escultura que segurament devia tenir un text epigràfic que no ha arribat als nostres dies. Procediria del *forum* de la ciutat romana de *Mago*, Menorca, i a la seva part superior presenta dues motllures amb decoració vegetal que rodegen la totalitat del seu perímetre. Les característiques estilístiques i tècniques de la peça semblen indicar una cronologia del segle 1 dC.

## PARAULES CLAU

MAGO, PEDESTAL, MOTLLURES DECORATIVES

In the year 2007 was found in an emergency archaeological excavation a reused piece as a part of an oil or wine pressing machine, it was previously used as a pedestal of a sculpture where it should have an epigraphic text that it hasn't come to our period of time. It could come from the forum of the roman city of *Mago*, Menorca, with two vegetal mouldings decoration that encircle the totality of the perimeter of the piece, that for its stylistic features and techniques seem to be a piece from the 1<sup>st</sup> century AD.

## KEY WORDS

MAGO, PEDESTAL, DECORATIVE MOULDINGS

## Introducció

L'època romana de Maó és documentada des de fa temps gràcies a les restes arqueològiques materials i estructurals que s'han anat trobant al llarg de la història. Es tracta d'una *urbs* fundada uns segles abans de la intervenció militar sobre les Balears, entre els anys 123 i 121 aC (Orfila, 1995).

Les restes d'estructures ciclòpies i material d'època talaiòtica, localitzades a mitjan segle xx al soterrani de la Casa de Cultura de Maó, ja indicaven una primera pauta d'ocupació (Serra *et al.*, 1977). Aquests fets es varen confirmar tant a la plaça de la Conquesta, on està situada l'entitat que acabem d'anomenar, com al carrer veí d'Alfons III, gràcies a intervencions arqueològiques sistemàtiques que han propiciat una documentació més precisa i que apunten al segle iv aC (Plantalamor i Pons, 1995: 1008). Aquestes dades no es corresponen amb la tradició bibliogràfica que associen la fundació de Maó amb la hivernada del general cartaginès *Mago* entre el 206 i el 205 aC, donat que es retrotreuen a dos segles abans (Liv., XXVIII, 37, 3-10, també citada per Zonaras [9, 10, 8; Boiss.]).

Plantalamor i Pons (1995: 1013) també comenten que els romans, un cop van arribar a l'illa, van destruir els vestigis de la cultura indígena i, a sobre, hi van construir els seus habitatges. D'aquesta manera, la zona ocupada per la ciutat romana en època republicana coincideix amb la de l'etapa talaiòtica, encara que augmentaria la seva extensió.

D'aquesta manera, Menorca va entrar al món romà quan les Balears van passar a estar sota el poder romà durant la intervenció militar de Quint Cecili Metel. Aquesta conquesta, succeïda l'any 123 aC i motivada per la quantitat de pirates que habitaven l'illa segons les fonts literàries, també va estar motivada per qüestions econòmiques i políticomilitars, i a partir d'aquesta es va anar generant una progressiva romanització de la societat balearica en general. Un dels procediments utilitzats per a aconseguir aquesta romanització fou la ocupació romana d'una sèrie de nuclis urbans. A Menorca se n'esmenten *Mago*, *Iamo* i *Sanisera* (Orfila, 1995: 210) (fig. 1).

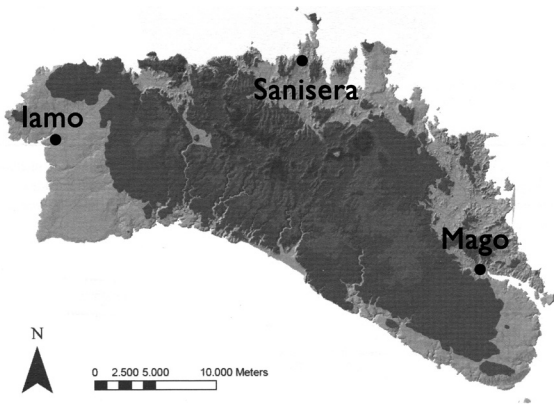

Fig. 1. Situació de *Mago* (Maó, Menorca).

Aquest nuclis urbans (si més no, *Mago* i *Sanisera*) s'han pogut interpretar com a *castella* (nuclis urbans amb elements defensius, relacionats amb la vigilància i l'aprofitament del mar). A *Mago*, que és el cas que ens ocupa, es va trobar un cap de Tiberi realitzat en bronze i, com diu W. Trillmich (1990), es pot interpretar com a pertanyent a una escultura eqüestre *thoracata*, que recolzaria la teoria de Mela, la qual diu que Maó fou un *castellum* (García i Sánchez, 2000: 137; Orfila i Chávez, 2006: 151-152; Orfila, 2008: 31).

L'altre campament romà conegut i ben documentat a Menorca ha estat *Sanisera*, situat al nord de l'illa. Es troba en un lloc elevat, amb una àmplia visibilitat sobre tot el seu port natural. Va estar en ús des de l'any 123 al 45 aC; un establiment creat, per tant, com a conseqüència de la intervenció de Metel sobre l'illa (Contreras *et al.*, 2006; Orfila, 2008).

Aquests *castella* serien justificats tenint en compte que les aigües del Mediterrani no estarien exemptes de pirateria (Orfila, 2008: 24). «Per aquest mateix temps, Metel va sotmetre amb la guerra les illes Balears, després d'haver-les recorregudes completament, i va sufocar l'atac dels pirates, que aleshores sorgia d'aquestes mateixes illes, amb una gran mortaldat d'habitants (Orosi, V, 13, 1)». (Blanes *et al.*, 1990: 61).

I tornant a Maó, el decret de Vespacià, del 73-74 dC, va fer que *Mago* passés a ser municipi flavi, com també va ocórrer amb *Iamo* i *Ebusus*. L'epigrafia confirma aquest fet pels magistrats d'aquests municipis, que van pertànyer a la tribu Quirina, associada a aquest esdeveniment (Sánchez León, 2003: 106). D'aquesta manera, se'ns donaria un indici més per creure que *Mago* va ser una ciutat important per als romans. Des d'aquestes dates la ciutat gaudiria de certes estructures administratives i urbanes, així com d'un potencial econòmic altament desenvolupat (Zucca, 1998: 158). Per una altra banda, això també representaria un augment en el nombre d'habitants, com també en l'extensió de la ciutat (Plantalamor i Pons, 1995: 1013).

Una altra raó per a suposar l'augment de l'extensió de la ciutat seria la troballa d'inscripcions de caràcter honorari que es van localitzar a la plaça de la Conquesta i als seus voltants.

Uns exemples serien:

(CIBal núm. 121) --- OR --- I. / --- RI.. / --CVNDO / AEDIL IIVIRO / .VN.C MAGO.. / FLAM DIVOR .T A .. / L CORNELIVS SA --- / SOCERO / Q CORNELIVS SATV. / AVO OPTIMO OB / PLVRIMA MERI ---

TR: A Quinto Cornelio Segundo, hijo de Quinto, de la tribu Quirina, edil, duunviro del Municipio Magonano, flamen de los dioses y augustal. Lucio Cornelio Satur a su suegro, y Quinto Cornelio Satur a su óptimo abuelo, por sus muchos méritos (Vený, 1965: 141).

(CIBal núm. 122) L-FABIO-L-F / QVIR / FABVLLO / AED-IIVIR.III / FLAMINI-DIVOR / AVG-R-P-MAG / OB MVLTA-EIVS / MERITA

TR: A Lucio Fabio Fabulo, hijo de Lucio, de la tribu Quirina, edil, duunviro por tres veces, flamen de los dioses, augustal. La República de Mahón, por sus muchos méritos (Vený, 1965: 143).

(CIBal núm. 128) F-LAB.ONI / AEDILI-IVIRÇ / MV..CIPI-FLAVI / MAGONTANI / . C--- ---. VS / ..ILISTIO / ET-IVLIA-SEVERA / FILIO-PISSIMO

TR: A Quinto Cecilio Labeon, hijo de Quinto, edil duunviro del Municipio Flavio Magontano. Quinto Cecilio Filistio y Julia Severa (dedicaron este monumento) a su hijo amantísimo (Vený, 1965: 152-153).

També s'ha de remarcar que aquestes inscripcions formarien part de pedestals d'escultures i, per tant, testimonien la presència d'aquestes i dels personatges pertinents. Fins aquests moments i com ja hem esmentat abans, d'escultures, a Maó, sols s'ha pogut documentat un bust de Tiberi (14-37 dC) (Trillmich, 1990). Però la simple existència d'aquestes làpides i inscripcions constaten l'existència d'un *forum* (Riera, 2003: 138) i, per tant, de la transformació de *Mago* en una veritable ciutat (Rita, 2009).

Amb tots aquests arguments, es pot dir que *Mago* repeteix un model actual dintre del procés de romanització hispà, que correspondria a la continuïtat d'ús d'un espai anteriorment habitat, que en aquest cas continuaria fins a l'actualitat. S'ha d'indicar que, possiblement com a conseqüència d'haver-li atorgat l'estatut jurídic de *municipium* (CIB al núm. 128), degué sofrir una transformació com a resultat de les noves necessitats inherents a l'adquisició d'aquesta categoria estatutària, a la qual se li suposaria una ampliació urbana (Sánchez León, 2003: 105). El nucli inicial de la *urbs Mago* es localitzaria a la zona del Pont del Castell (d'aquí podria venir el nom de *castellum*) i posteriorment s'estendria per la plaça del Bastió, costa de sa Plaça (Hannover) i Isabel II (Rita, 2009: 121). Segons Rita, *Mago* seria un *castellum* emmurallat, amb uns perímetres que emmarcarien la fortificació amb el convent de les monges concepcionalistes, l'Ajuntament de Maó, l'església de Santa Maria, el carrer del Portal de Mar i, finalment, el penya-segat que dona al port (Rita, 1982) (fig. 2).

Per acabar, voldríem que el lector tingués present que en l'actualitat hi ha poques referències materials i documentals per a poder confirmar tota l'evolució d'aquesta *urbs*. Aquest fet ve donat perquè *Mago* ha seguit habitada fins a l'actualitat i això dificulta la descoberta de noves troballes que ens puguin explicar el seu passat.

## Intervenció arqueològica a l'habitatge de la plaça de la Constitució, 11 i del carrer de Sant Roc, 5

La troballa objecte d'estudi d'aquest treball es va produir l'octubre de 2007, quan es realitzava un seguiment arqueològic.<sup>1</sup> Es tracta del suport d'una escultura que creiem que està relacionada amb el *forum* romà. Aquest fet ve donat per ser una peça de grans magnituds

1. Una de las autores d'aquest treball, Mireia Gómez Pons, va ser la responsable d'aquesta intervenció i en va fer una memòria que es va presentar al Consell Insular de Menorca (2008).

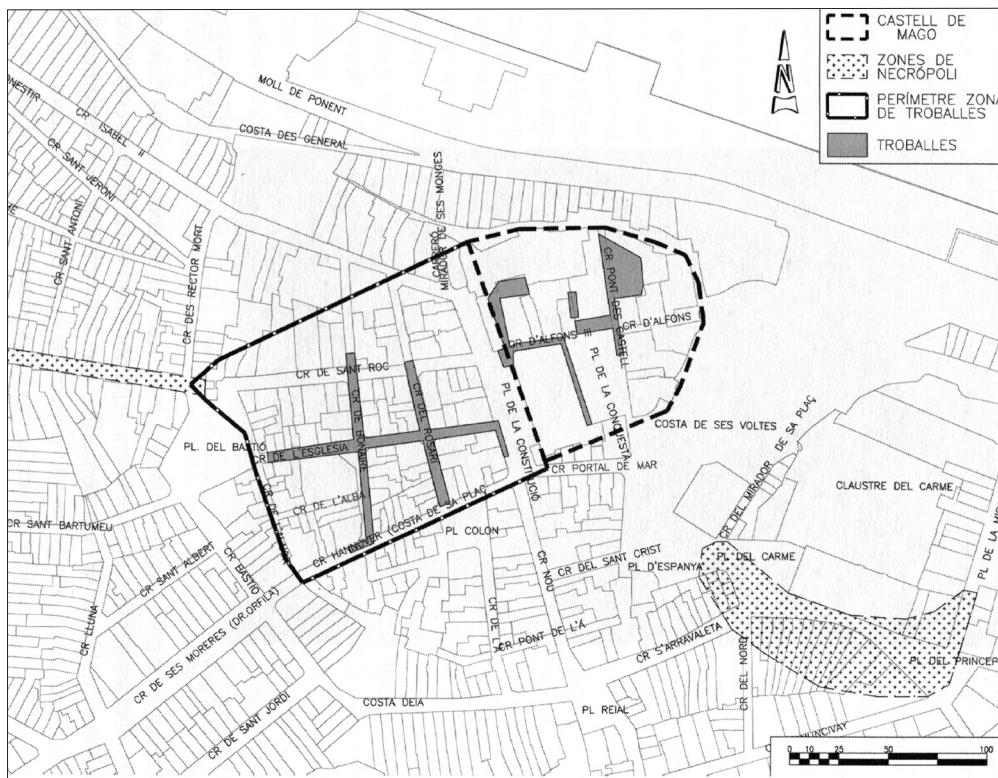

Fig. 2. Planimetria de Magó, segons C. Rita (2009).

(74 × 87 cm i una alçada de 42 cm, amb un pes que superaria els 500 kg), la qual cosa fa pensar que no ha pogut ser transportada gaire lluny del seu lloc d'origen.

L'edifici on es va realitzar el seguiment arqueològic constava de dos habitatges: un que donava a la plaça de la Constitució, número 11, i l'altre, al carrer de Sant Roc, número 5. Plegats, conformaven una planta en forma de «L» amb una superfície de 245 m<sup>2</sup>. En la intersecció dels dos habitatges és on es va trobar la base de l'escultura (fig. 3).

El suport de l'escultura va ser localitzat en una paret. La paret tancava una petita habitació que havia estat aixecada posteriorment a la construcció de l'habitatge. Aquest fet era molt comú quan es feien reformes en edificis i no se sabia com desfer-se de les runes. L'habitació no tenia cap porta i, efectivament, el seu contingut era runa d'obres o de reformes que s'havien realitzat amb posterioritat a la construcció de l'habitatge. D'aquesta manera, sembla ser que el suport d'escultura va ser reutilitzat.

En un primer moment sols es va divisar una superfície de la pedra, que presentava diversos orificis. Es tractava d'un cercle central, d'uns 45 cm de diàmetre i 22 cm de pro-

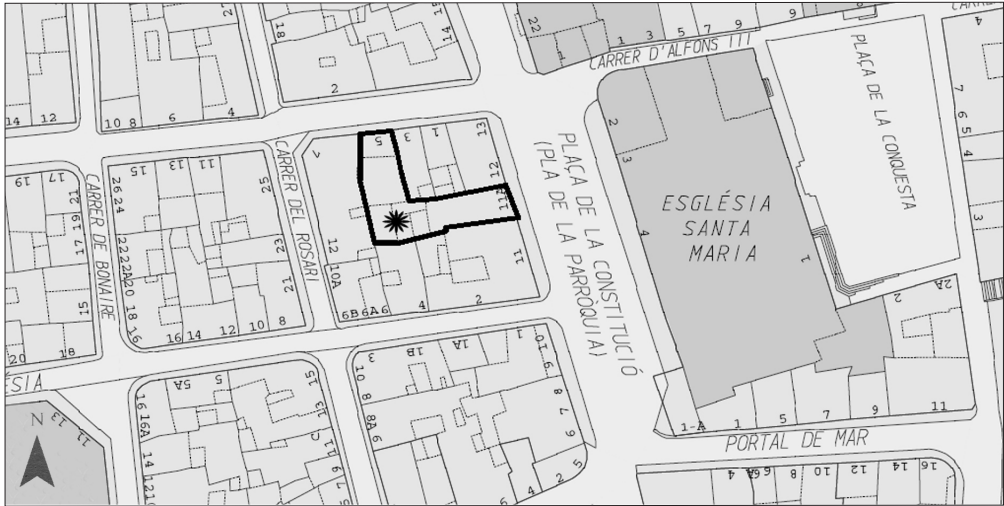

Fig. 3. Mapa de la situació de la troballa.

fundit, amb dos cercles més petits en una de les seves línies diagonals (10 cm de diàmetre i 5 cm de profunditat cadascun). A l'altra diagonal es localitzaven dues canals de 10 cm d'amplada (fig. 4).

La superfície dels orificis i de les canals es trobava erosionada. Aquest desgast podria estar provocat pel pas de l'aigua o d'algun líquid (oli o vi). Finalment, el conducte o la canal que passava pel centre de la peça no es trobava tancat, per la qual cosa es podria suposar que ens trobaríem davant una peça pertanyent a una estructura més complexa que, amb el pas del temps, s'hauria perdut. Per aquest motiu, podríem estar parlant d'un reaprofitament de la peça.

Un cop extreta la peça, la sorpresa va ser que allò que s'havia vist fins aquell moment no era més que una reutilització d'un suport d'escultura d'època romana. El nostre interès sobre aquest suport ve sobretot del fet que és un dels pocs coneguts fins l'actualitat del *forum* del *Municipium Flavium Magontanum*.

Als suports i les escultures ja esmentats, i que pertanyen a les inscripcions que hem transcrit més amunt (CIBL 121, 122, 128), s'uneix ara aquesta peça que, possiblement a causa de la reutilització, ha perdut la part corresponent a la llegenda escrita. Cal destacar a més a més el fet que tingui una sèrie de decoracions en relleu, els motius i modes de la qual permeten també aportar-hi una cronologia. En aquest sentit, passem en primer lloc a fer-ne una descripció exhaustiva; posteriorment, intentarem trobar quins van ser els seus models, així com individualitzar el taller que va executar la peça, i finalment farem una primera proposta cronològica.



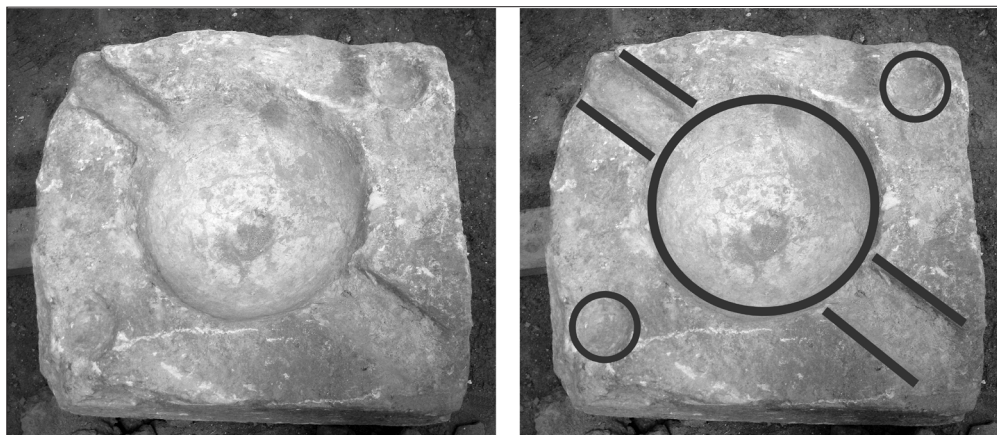

Fig. 4. Fotografia zenital del bloc escultòric. a) La peça amb els orificis i canals. b) Dibuix sobreposat als orificis i canals

## Anàlisi dels motius i de l'estil decoratiu de la peça

Les quatre cares laterals de la peça, en algun cas conservades de manera parcial, presenten una superfície completament llisa i es rematen a la part superior amb dues motllures amb decoració vegetal que rodeja la totalitat del perímetre de la peça. La primera, començant per sota, es caracteritza per un perfil en *kyma* recta i la segona, en cavet. S'ha de destacar també un petit desnivell de forma quadrangular (42 × 48 cm) (fig. 5) que ocupa una part important de la superfície de la cara superior, que podria haver estat provocat per un element de pes que hagués estat col·locat al seu damunt i del qual parlarem més endavant (fig. 6).

En relació amb les motllures decorades, la primera començant per baix fa 7,44 cm d'altura, i es podria identificar amb un *kyma* lèsbic continu (*Scherenkymation*)<sup>2</sup> «ad onda» (Bordighini *et al.*, 2007: 74 i 76, figs. 150-152) que s'articula a través d'una tija de secció convexa i estreta, amb l'extrem inferior de forma apuntada i la superior, arrodonida (fig. 7). L'element interior, en forma de fulla lanceolada, presenta una part inferior de perfil triangular i la superior, circular, mentre l'element exterior, també una fulla de les mateixes característiques, mostra tant la part inferior com l'exterior arrodonides.

En una de les cares, entre la fulla exterior i la tija ondulada, es dibuixa un espai d'ombra allargat, realitzat amb el trepà, que a la resta de laterals no s'observa. Aquest fet ens podria indicar la importància d'aquest lateral en relació amb els altres. En aquest sentit, podríem proposar que aquesta cara seria la principal i, per tant, el lloc escollit per a situar l'epígraf, i on hem d'imaginar que s'orientaria l'escultura que aniria ubicada a la part superior.

Pel que fa a la decoració del *kyma* lèsbic continu i ondulat, no hem trobat cap exemplar igual a aquest que hem representat aquí. De totes maneres, trobem aquest tipus de

2. Per a veure les tipologies dels *kyma* lèsbics continus: Leon, 1971: 245-265.

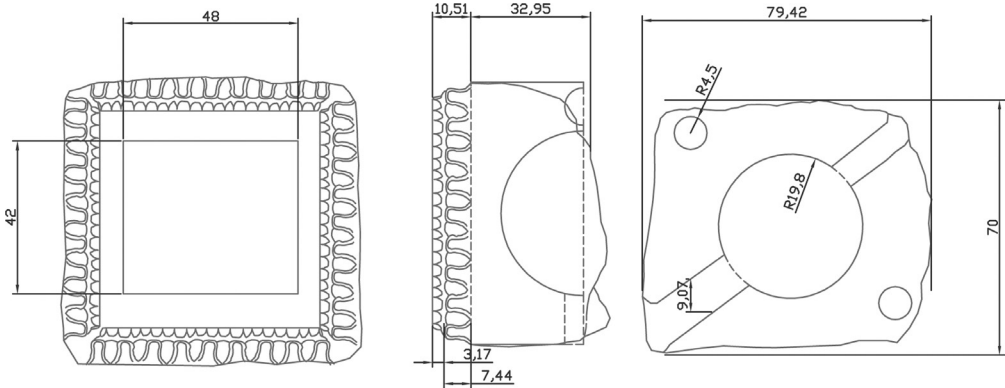

Fig. 5. Dibuix i mides de la peça.

motllures decorades que ornamenten textos epigràfics en una altra inscripció monumental procedent de *Pollentia* (Alcúdia, Mallorca) (Orfila, 2005: cat. 9), datada del s. I dC i feta en marès. En aquesta ocasió l'ornamentació, que rodejaria la totalitat de la inscripció, ha estat feta amb un *kyma* lèsbic trilobat (*Bügelkymation*), caracteritzat per un element extern amb una flor de tulipa, una interior «a viola» amb un element central acabat en punta, i uns arquets molt poc desenvolupats de secció convexa. Com en la peça menorquina, en aquesta ocasió el *kyma* no es troba desenvolupat d'igual manera en totes les cares, i n'és la superior la que presenta un millor tractament dels diferents elements, en detriment de la inferior. Uns altres dos exemples s'han localitzat a *Tarraco*: un és un pedestal honorífic fet amb pedra, de Santa Tecla, aprofitat a la necròpoli cristiana (*RIT* 166=*CIL* II<sup>2</sup>\14, 1011); l'altre es va localitzar a Centelles (Constantí), realitzat en pedra calcària gris (llisós) (*RIT* 906=*CIL* II<sup>2</sup>\14, 2283). En ambdós casos,<sup>3</sup> el camp epigràfic està rodejat per un *kyma* lèsbic (*Scherenkymation*), però cronològicament el primer dels pedestals es data en època flàvia o primera meitat del s. II dC, mentre que el segon, cap al s. II-III dC. Un tercer i quart exemplar també procedeixen de *Tarraco*, tot i que un es conserva a *Iesso* (Guissona) (*CIL* II, 4454=*IRC* II, 8) i l'altre, a Lleida (*CIL* II, 5848=*IRC* II, 13).<sup>4</sup> A aquest grup podem sumar altres dues inscripcions funeràries procedents de *Clunia*, datades del s. I dC (Palol i Vilella, 1987: 97-98), que presenten la part superior i inferior decorades amb un *kyma* lèsbic continu, molt semblant al de la peça de Maó, on l'element intern i l'extern tenen forma lanceolada. Fora de la Península també trobem algun exemplar d'aquestes característiques, com ara el fragment d'inscripció d'una placa de marbre trobada el 1966 a les excavacions del «Santuari de Cibeles», actualment l'anomenat barri Albert-Vassy (*ILN* 273) (Vienne).

3. Tot i que el primer dels pedestals descrits no conserva la totalitat del perímetre, el fet que en un dels costats llargs s'hagi decorat indica indubtablement la seva existència en la resta dels laterals.
4. Per a conèixer les vicissituds d'aquestes peces, vg. *IRC* II, 140-142.





Fig. 6. Cara superior de la peça on es pot observar el retall quadrangular de la superfície. Al detall, s'hi observa la sanefa amb les decoracions.

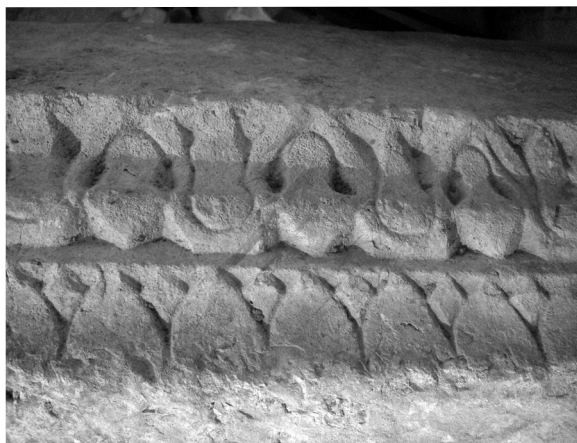

Fig. 7. Detall de les motllures decorades amb motius vegetals.

Aquesta peça, datada del s. I dC, presenta un *kyma* lèsbic trilobat (*Bügelkymation*) a la part superior i un *kyma* lèsbic (*Scherenkymation*), a la inferior.

La segona motllura, de 3,17 cm d'altura, està formada per un *kyma* de fulles d'aigua acabades en punta i sagetes entremig de les fulles (fig. 7). Com en el cas de la motllura anterior, en una de les cares el relleu d'aquest *kyma* s'ha treballat d'una manera més destacada, en relació amb la resta de laterals. Trobem una decoració similar en una motllura de separació de les dues *fasciae* d'un arquitrau o element per a enquadrar una fornícula

la localitzat al carrer de Sagasta de Mèrida i vinculat al denominat «Pórtico del Foro» (Barrera, 2000: 154), així com en el coronament d'un conjunt de cornises, algunes de procedència desconeguda (Barrera, 2000: 203) i altres de provinents també del carrer de Sagasta (Barrera, 2000: 204 i 207). En aquest cas, les fulles del *kyma* lèsbic presenten una tija central en forma de «v» que en la peça de Maó no existeix.<sup>5</sup> També a un capitell mixt procedent de *Clunia* i datat d'època làvia trobem una decoració vegetal similar (Gutiérrez Behemerid, 2003: 241). Un altre exemple és un capitell toscà procedent de Vesunna (Périgueux), el qual presenta l'àbac decorat amb un *kyma* de fulles de forma semicircular separades per fulles d'aigua, datat del primer quart del s. II dC (Tardy, 2005: G66). Així mateix a Sagunt trobem una motllura decorada amb una banda de fulles llises amb nervadura central (Chiner, 1990: DI.19). El *kyma* lèsbic que presenta també sembla que podria correspondre a època republicana, però es pot trobar igualment en altres períodes i, per tant, la datació d'aquesta peça sense cap informació del seu context arqueològic resulta impossible (Chiner, 1990: 122).

Com hem vist, podem trobar aquest tipus de decoració vegetal en diferents tipologies de suport epigràfic i de decoració arquitectònica. Altres exemples on s'utilitza aquesta ornamentació són els sarcòfags (Mathieux, 2007: 181), les urnes (Sinn, 1987), a la part inferior i superior d'ares cilíndriques, com les localitzades al teatre d'Itàlica (León, 1995: 152-159; Rodríguez, 2004: 543-544) i a Cartagena (Ramallo, 2001: 95-100), així com a l'altar d'Apol·lo del teatre de Arles (Sintes, 1996: 65). En el cas de la peça de Maó, el fet que presenti una lleugera concavitat quadrangular a la part superior indicaria l'existència d'un altre bloc ubicat damunt i que podria correspondre al lloc on s'ubicaria l'epígraf. Així doncs, la peça estudiada és la part inferior del conjunt (base), damunt de la qual aniria un altre bloc paral·lelepípede (dau), on aniria la inscripció, que es remataria amb altres motlures probablement decorades (coronament), i finalment l'escultura pertinent. D'aquesta manera podríem estar davant de pedestals epigràfics compostos per diversos blocs com es documenta a la ciutat de *Segobriga* (Alföldy *et al.*, 2001-2002: 413-426, núms. I, II i V).

En relació amb el tipus de material amb què s'ha executat la peça objecte d'estudi, una calcària, no deixa dubte sobre el caràcter local del taller que va realitzar la decoració vegetal. Així també semblen indicar-ho les mateixes motlures que decoren la base del pedestal. Com s'ha vist, no hem trobat cap exemplar idèntic a la nostra peça i cadascuna de les motlures presenta unes particularitats en relació amb el model ideat a Roma. Per tant, creiem que estem davant d'una adaptació local de formes procedents de la capital, però que el taller local encarregat d'executar aquesta peça va adaptar segons les seves habilitats tècniques. En aquest sentit una datació precisa a partir de les motlures decorades és força complicada. De totes maneres, el fet que haguem trobat els exemplars més semblants a la peça de Maó a *Augusta Emerita* en època julioclàudia, i a *Clunia* al s. I dC, ens podria fer

5. Quant a la cronologia, el material de Mèrida s'ha datat a finals del període julioclaudi (Barrera, 2000: 154 i ss.) i recentment en època làvia (Peña, 2009: 568 i ss.)

decantar cap a una datació similar per a la nostra peça. En aquesta direcció apuntaria també la tècnica emprada en l'elaboració, on s'ha utilitzat el cisell, i el trepà només s'ha fet servir puntualment en una de les cares, per a realçar i separar els dos elements que component el *kyma* lèsbic. Aquest escàs ús del trepà, tant característic de la decoració arquitectònica especialment a partir de la dinastia flàvia (Pensabene, 1993: 225-226; Gutiérrez, 1992: 137), ens decantaria per una cronologia més propera a la primera meitat del s. I dC que a la segona, tot i que la manca de context arqueològic original ens obliga a prendre aquesta datació amb certa cautela.

## Agraïments

Agraïm al Museu de Menorca les facilitats per a accedir a la peça. A Margalida Orfila, catedràtica de la Universitat de Granada, la seva feina desinteressada, ja que sense ella aquest article no s'hauria escrit. A Maria Jesús Pons, haver-nos ajudat en la part dels textos en anglès. I, finalment, també a Isabel Rodà, catedràtica de la Universitat Autònoma de Barcelona, el facilitar la col·laboració entre les dues autores.

## Short text

# Base of sculpture with vegetal decoration originally from the *forum* of *Mago* (Maó, Menorca)

The city of Maó was founded in the 2nd century BC, following the conquest of the Balearic Islands in 123 BC by Quintus Caecilius Metellus. Because literary sources refer to it as a *castellum*, this city most probably was military in nature. A bronze head of Tiberius, part of a possible equestrian sculpture, would support this idea.

Following the Edict of Vespasian, Mago achieved the status of *municipium*. This new administrative status and the associated buildings now needed were probably a major catalyst for urban growth in the city.

In 2007, during an emergency archaeological intervention, in an area considered to be part of the extension of the city following its change in status, a stone fragment was found incorporated into a modern wall but had originally been part of the pedestal of a sculpture, possibly originally located in the forum. A study of the vegetal decoration found on its mouldings suggests an approximate 1st century BC date.

This fragment is the base of a sculpture, almost square in shape (74 x 87 cm), with a height of 42 cm. On its upper part we can see two cyma recta frames with vegetal decoration that encircle it totally: a continuous lesbian cyma and a palmette cyma. Local stone was used, and the stylistic analysis suggests a 1st century BC date. Furthermore, the placement of the decoration and the quadrangular recess that can be seen on the upper face of the piece also indicate that this could have possibly been the lower part of a pedestal formed by more blocks (fig. 6 and 7).

On the lower section of the piece, signs of its having subsequently been used as part of an oil or wine press have been found, although to establish a chronology for this reuse is very difficult (fig. 4).

## Abreviacions

*CIL* = Corpus Inscriptionum Latinorum II, Berlín.

*CIL* II<sup>2</sup>, 14 = ÁLFÖLDY, G. 2011, *Corpus Inscriptionum Latinorum. Inscriptiones Hispaniae Latinae. Oars seotentrionalis conventus Tarraconensis. Pars altera. Tarraco et vicinia*, Berlín.

*IRC* = FABRE, G.; MAYER, M.; RODÀ, I. 1985, *Inscriptions Romaines de Catalogne*, II, París.

*ILN* = REMY, B. (dir.), 2004, *Inscriptions latines de Narbonnaise V. 1. Vienne*, XLIVe supplément à *Gallia*, CNRS Éditions, París.

*RIT* = ALFÖLDY, G. 1975, *Die römischen Inschriften von Tarraco*, Berlín.

## Bibliografia

- ALFÖLDY, G., ABASCAL, J.M. i CEBRIÁN, R., 2001-2002, Cinco inscripciones singulares del foro de Segobriga, *AnMurcia*, 16-17, 413-426.
- ARANEGUI, C., 2006, Situación geopolítica del Mediterráneo occidental en el 123 a.C., a M. ORFILA (coord.), *Las Baleares en época romana y tardo antigua*, Historia de las Baleares, "El Mundo", Palma de Mallorca, 39-48.
- BARRERA, J. de la, 2000, *La decoración arquitectónica de los foros de Augusta Emerita*, L'Erma di Bretschneider, Roma.
- BLANES, C., BONET, J., FONT, A. i ROSSELLÓ, A.M., 1990, *Les illes a les fonts clàssiques*, Ed. Miquel Font, Mallorca.
- BOLDRIGHINI, F., DE NUCCIO, M., FRANDINA, M.L., FUSCO, R., MILELLA, M., PASCUCCI, P., PERGOLA, S., TREVISAN, S. i UNGARO, L., 2007, *ARCATA. Archeologia e catalogazione 1. Proposte di terminologia per la catalogazione dei reperti archeologici mobili del Lazio*, Roma.
- CONTRERAS, F., MÜLLER, R. i VALLE, F.J., 2006, El asentamiento militar romano de Sanitja (123-45 a.C.), una aproximación a su contexto histórico, *Mayurqa* 31, 231-249.
- GARCÍA RIAZA, E. i SÁNCHEZ LEÓN, M.L., 2000, *Roma y la municipalización de las Baleares*, Universitat de les Illes Balears, Mallorca.
- GÓMEZ, M., 2008, *Seguiment arqueològic que es realitzà a l'edifici de la Plaça Constitució número 11 i carrer Sant Roc número 5 de Maó (Menorca) (octubre 2007 – març 2008)* (manuscrit inèdit).
- GUTIÉRREZ BEHEMERID, M.A., 1992, *Capiteles romanos de la Península Ibérica*, Studia Archaeologica 81, Valladolid.
- GUTIÉRREZ BEHEMERID, M.A., 2003, *La decoración arquitectónica de la Colonia Clunia Sulpicia*, Studia Archaeologica 92, Universidad de Valladolid, Valladolid.
- LEON, Ch., 1971, *Die Bauornamentik des Trajansforums und ihre Stellung in der früh- und mittelkaiserzeitlichen Architekturdécoration Roms*, Publikationen des Österreichischen Kulturinstituts in Rom, I, Abteilung, Abhandlungen 4, Viena-Colònia-Graz.
- LEÓN, P., 1995, *Escultura de Italica*, Sevilla.
- MATHIEUX, N., 2007, The roman religion, a C. GIROIRE i D. ROGER (eds.), *Roman art from the Louvre*, American Federation of Arts-Hudson Hills Press, Nova York.
- ORFILA, M., 1995, *Arqueología Romana, a Enciclopedia de Menorca*, tom VIII, Menorca, 195-264.
- ORFILA, M., 2005, La romanització a les Illes Balears a través de l'arqueologia, a A.A.V.V. *El món romà a les Illes Balears*, Obra Social "la Caixa", Palma, 27-37.
- ORFILA, M., 2008, La intervenció de Q. Cecilio Metelo sobre las Baleares (123 a 121 a.C.). Condiciones previas y sus consecuencias, *Pyrenae* 39, vol. 2, 7-45.
- ORFILA, M. i CHÁVEZ, E., 2006, Las Baleares durante el período alto imperial (de Augusto a fines del siglo III d.C.), a M. ORFILA, *Las Baleares en época romana y tardo antigua*, Historia de las Baleares "El Mundo", Palma de Mallorca, 133-208.
- PALOL, P. i VILELLA, J., 1987, *Clunia II. La epigrafía de Clunia*, Excavaciones Arqueológicas en España 150, Ministerio de Cultura, Madrid.
- PENSABENE, P., 1973, *Scavi di Ostia VII, I Capitelli*, Istituto Poligrafico dello Stato, Roma.
- PEÑA, A., 2009, La decoración arquitectónica, a R. AYERBE, T. BARRIÓN i F. PALMA (eds.), *Foro de Augusta Emerita. Génesis y evolución de sus recintos monumentales*, Consejo Superior de Investigaciones Científicas, Mérida.
- PLANTALAMOR, L. i PONS, O., 1995, La ciudad romana de Maó: estado de la cuestión, a M. KHANOUSSI, P. RUGGERI i C. VISMARA (eds.), *L'Africa romana, Atti dell' XI Convegno di studio Cartagine*, 15-18 dicembre 1994, Editrice Il Torchietto, Ozieri, 1007-1016.

RAMALLO, S.F., 2001, *El programa ornamental del teatro romano de Cartagena*, Caja de Ahorros de Murcia, Murcia.

RIERA, M., 2003, Menorca en tiempos de la dominación romana, *Mayurqa* 29, 129-144.

RITA, C., 1982, *Las necrópolis romanas de Mahón-Menorca*, Institut d'Estudis Baleàrics, Palma.

RITA, C., 1990, Excavaciones de urgencia en la Plaza de la Conquista de Mahón, 1989. Hallazgo de un basurero romano, *Trabajos del Museo de Menora* 11 Mahón.

RITA, C., 2009, Menorca romana, les fonts escrites i la documentació arqueològica, *Revista de Menorca* 90 (I), 115-151.

RODRÍGUEZ, O., 2004, *El teatro romano de Itálica. Estudio arqueoarquitectónico*, Monografías de Arquitectura Romana 6, Universidad Autónoma de Madrid, Madrid.

SÁNCHEZ LEÓN, M.L., 2003, La ciudad de *Mago* (Maó, Menorca): continuidades y rupturas, *Mayurqa* 29, 97-109.

SERRA, M.L., ROSSELLÓ, G. i ORFILA, J.A., 1977, *Historia de Menorca* I, Maó.

SINN, F., 1987, *Stadtrömische Marmorurnen*, Beiträge zur Erschließung hellenistischer und kaiserzeitlicher Skulptur und Architektur, Band 8, Magúncia.

SINTES, C. (dir.) 1997, *Musée d'Arles antique*, Actes Sud, Arles.

TARDY, D., 2005, *Le décor architectonique de Vesunna (Périgueux antique)*, Aquitania, supplément 12, Burdeus.

TRILLMICH, W., 1990, Apuntes sobre algunos retratos en bronce de la Hispania romana, *Los bronceos romanos en España*, 37-50, Madrid.

VENY, C., 1989, *Insulae Baliares et Pithyusae*, a J. TOVAR (ed.), *Iberische Landeskunde Tarraconensis: Las tribus y las ciudades de la antigua Hispania*, Koerner, Baden-Baden, 243-279.

ZUCCA, R., 1998, *Insulae Baliares. Le Isole Baleari sotto il dominio romano*, Carocci editore, Roma.